

もうすぐ^{いち}年生^{ねんせい}

羽鳥小学校入学説明会

本日の流れ

- ① 学校長あいさつ
- ② 新入学児童個人カードについて
- ③ 入学にあたって
- ④ 保健室から
- ⑤ 給食室から
- ⑥ けやき級より
- ⑦ その他
 - PTA 会費について
 - 給食費について
 - 就学援助について
 - 備蓄食品購入について
 - ふじさわ子ども総合保険について
 - 保護者連絡ツールについて

本日お配りする物

- 「もうすぐ1年生」の冊子
(この冊子)
- 保護者連絡ツール「すぐーる」登録の
お願い
- 連絡ツール「すぐーる」登録手順書
- ふじさわ子ども総合保険
- 就学援助制度のご案内
- その他資料



■新入学児童個人カードを
忘れずにご提出ください。

2025年2月6日(木) 14:30～
藤沢市立羽鳥小学校体育館

藤沢市立羽鳥小学校
〒251-0056 藤沢市羽鳥3丁目11番1号
電話 (34)1617 (8:00～17:00)
ホームページ <https://www1.fujisawa-kng.ed.jp/ehato/>

 「新入学児童個人カード」
記入についてのお願い

本校では、新入学児童の学級編成を右の個人カードを参考に行います。各項目について記入をお願い致します。

また、個人カードの氏名で氏名印を作りますので、**楷書で正確に**記入してください。

【地区別班編成について】

羽鳥小学校学区は、下の表の様に15の地区編成になっています。地区別班編成のため、個人カードの地区の欄に地区名を記入してください。

地区わけ

1	駅前ハイツ
2	打越
3	羽鳥山 エンゼルハイム
4	汲田
5	南町
6	共和会A・B
7	共和会C
8	本村A
9	本村B
10	本村C
11	本村D
12	湘南台・引地
13	柏木・高山
14	プラウド
15	神台

➤ 2/6(木)  提出です。

2/6(木) 入学説明会 にて 回収します。
・説明会が実施できない場合は、入学式で回収します。

記入例

新入学児童個人カード 【文書分類6301】 藤沢市立羽鳥小学校 【部外秘】	下校方面 <small>説明会当日に 色別シールを貼って いただきます。</small>	(学童名) 小羊 (予定)
児童氏名	ふりがな はとり はなこ 羽鳥 花子	性別 男 <input type="radio"/> 女 <input checked="" type="radio"/>
生年月日	20 △△年 ×月 □日 生まれ (平成 ○○年)	
保護者氏名	ふりがな はとり いちた 続柄(父) 羽鳥 一太	
	ふりがな はとり まつこ 続柄(母) 羽鳥 松子	
住所	羽鳥 ○ - × - ○○	
自宅電話番号	34 - ○×△□	
携帯	続柄(父) 090-○○○-□□□	
携帯	続柄(母) 080-△△△-×××	
地区	番号 4	地区名 汲田
入学する児童の氏名	羽鳥 太郎(兄)	
在籍している児童の ・現在の学年・名前	3年 羽鳥 結子	
	6年 羽鳥 結太	
出生地(県・市町村)	○○○保育園(兵庫県)	
食物アレルギー	無・有() ※ エビパン → 無・有	
学校に伝えておきたいこと (身体に関わること・配慮してほしいこと等) ・熱性けいれんの既往あり。 ・ぜんそくで通院しています。		

記入していたたい個人情報については、児童指導関係業務以外の目的には、使用いたしません。
学校は、個人情報を適正に取り扱ふとともに、厳重に管理いたします。

1. 入学までのお願い

子どもたちが、安心して入学を迎えられるよう、ご準備のほどよろしくお願ひいたします。

(1) 入学前に身につけておいてほしいこと

- ★返事、あいさつ
- ★トイレの使い方(和式トイレもあります)
- ★着がえ
- ★学校への行き方、学校からの帰り方

◎自分の名前(ひらがな)を読み書きできるようにしておきましょう。

(2) 羽鳥小学校に入学できなくなった場合は、すぐに連絡をお願いします。

2. 準備するもの (必ず全てひらがなで記名をしてください)

★すぐわかる場所に大きめに

(1) 教科書は無償給付です。入学式の日にお配りします。

(2) 各自でご用意いただくもの(ご家庭にあるものでかまいません)

- 通学かばん(背負えるもの)
- 通学帽子(学校指定のものはありません)
- 筆箱(マグネット式で蓋が開閉する箱形タイプのシンプルなもの)
- 鉛筆(2BかB)5本 赤鉛筆1本
- 消しゴム(プラスチック消しゴムなど、楽に消せるもの)
- ハンカチ、ティッシュ(毎日持ってきましょう)
- 工作用はさみ(よく切れる、先の丸いもの、キャップ付き)
- 液状のり(中蓋を必ず取っておいて下さい。)
- 下じき
- おり紙セット(一般的なサイズのもの。チャック式保存袋に入れると便利)

□セロハンテープ

□クレパス、クレヨンなどの油性のもの(16色)

□色鉛筆(12色。一般的なサイズのもの。全芯タイプの色鉛筆は不可)

□油粘土と粘土板(入学後、学校で購入することもできます。)

□防災ずきんと、ずきんカバー

★いすの背当てとして使用します。

★いすのサイズを参考にして、ずきんカバーも用意してください。

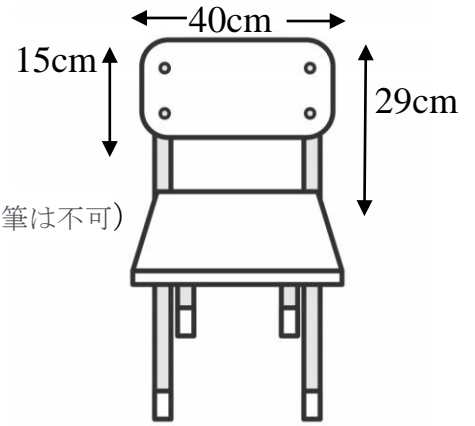

□体育の服装(運動しやすい服装)

●体育着…上は白、下は黒か紺などの短パン

(冬場は長袖、体育着の上にトレーナー、長ズボンでもかまいません。)

●赤白帽子

□上ばき

□体育館ばき

上ばきと体育館履きを区別できるようにして下さい。

★上ばき・体育館ばきについては、つま先と かかと部分 にも記名してください。

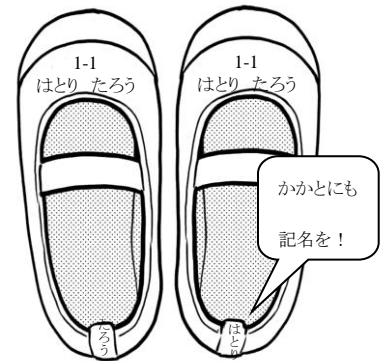

□上ばき袋、体育館ばき袋、体育着袋

●上ばき袋、体育館ばき袋

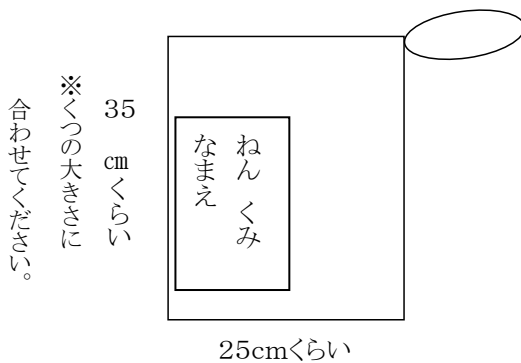

●体育着袋

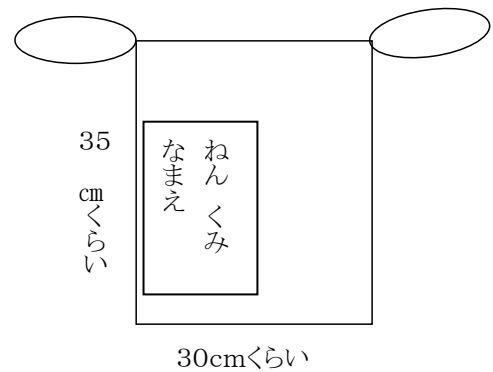

★手提げ型のものや、厚手の袋でひもが太いものは、フックから落ちますので、薄手の布でひもが細いものにしてください。

★ひもは、長すぎないようにしてください。

□手さげ袋

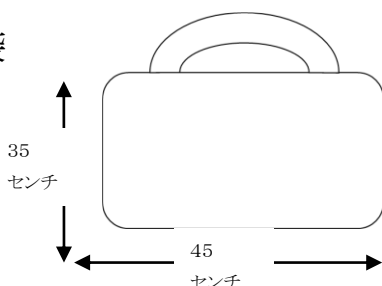

★たてが35cm、よこが45cm(目安)でかつ、お道具箱が横向きで入るサイズにしてください。持ち手の長さが長すぎないようにしてください。

(参考)お道具箱のサイズ

たて(33cm) × よこ(24cm) × 高さ(8cm)

3. 入学式について

(1) 日時 2025年4月7日(月) 午前10時から

受付 9時30分～9時50分

★当日、西昇降口でクラス分けのプリントを配ります。西昇降口前から、校舎に沿ってお並びください。お子さんのクラスを確認して、受け付けをしてください。受付時刻に遅れないように、お願いします。

《注意事項》

・同伴は、各家庭2名まで

※ベビーカー置き場、未就学児のお子さんの席はありません。

ご協力をお願いします。

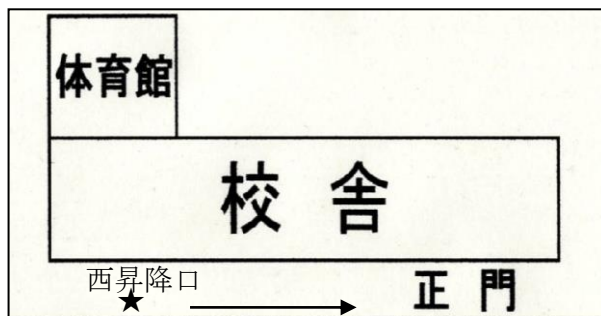

(2) 場所 羽鳥小学校体育館

(3) 持ち物 ①就学指定通知書(藤沢市からの用紙)

※記名(保護者)を忘れずに

②上ばき(お子さん用と同伴する保護者用)

③手提げ袋(『4. 入学式の日に渡すもの』を入れます)

④油性名前ペン(上ばきなどにクラス名を記入します)

(4) 学校行事等の撮影に関してのお願い

・撮影は可能ですが、個人情報の取り扱いには注意していただき、SNS等への投稿はご遠慮ください。

※ 授業参観は、基本的に撮影禁止となっております。行事での撮影に関しては、学校からお知らせがあります。

4. 入学式の日に渡すもの

★教科書(国語・書写・算数・生活・音楽・図工・道徳) … 無償です。

★ノート・自由帳・道具箱・連絡帳・連絡袋・歌集 … 入学後に集金します。

★通学カバン用黄色いカバー・ワッペン・防犯ブザー … 無償です。

★学年だより・保健関係書類・PTA からのお知らせなどのプリント類

5. 学校生活について

(1) 通学路など…『羽鳥小学校 望ましい通学路』参照

(2) 日課 (1年生)

【日課表】2024年度版

★始業…8時30分
(8時に昇降口が開きます。)

★4月のはじめは2時間授業で、徐々に慣れていけるような時間割を組む予定です。

★はじめの数日間は、方面別に集団下校する予定です。

★下校… 4時間授業 → 13:30頃
5時間授業 → 14:30頃

(3) 給食…4月21日(月)開始
(詳細は『7. 給食について』参照)

(4) 欠席・遅刻・早退の場合

★8:30までに欠席連絡フォームまたは連絡帳にてお知らせ下さい。

★電話での連絡は、なるべくご遠慮ください。

★遅刻・早退の場合は、保護者が教室または保健室まで送迎してください。

	月	火	水	木	金
	モジュール	朝自習	モジュール	モジュール	朝自習
1校時 8:50~9:35					
2校時 9:40~10:25					
10:25~10:45	20分休み				
3校時 10:45~11:30					
4校時 11:35~12:20					
12:20~13:05	給食				
13:05~13:20	そうじ				
13:20~13:40	昼休み				
5校時 13:40~14:25					
6校時 14:30~15:15			クラブ・委員会 (5・6年)		
授業時間 ※目安	> 5時間授業 (1~6年)	> 5時間授業 (1・2年) > 6時間授業 (3~6年)	> 4時間授業 (1年) > 5時間授業 (2~4年) > 6時間授業 (5・6年)	> 5時間授業 (1・2年) > 6時間授業 (3~6年)	> 5時間授業 (1~3年) > 6時間授業 (4~6年)

(5) 学校のトイレについて

★自分でふけるように練習しておいてください。また、学校だけでなく校外学習でも、和式トイレを利用することがありますので、使えるようにしておいてください。

◆学校生活で困ったことや分からないことなどがあったら、担任にお話してください。

6. 下校方面について

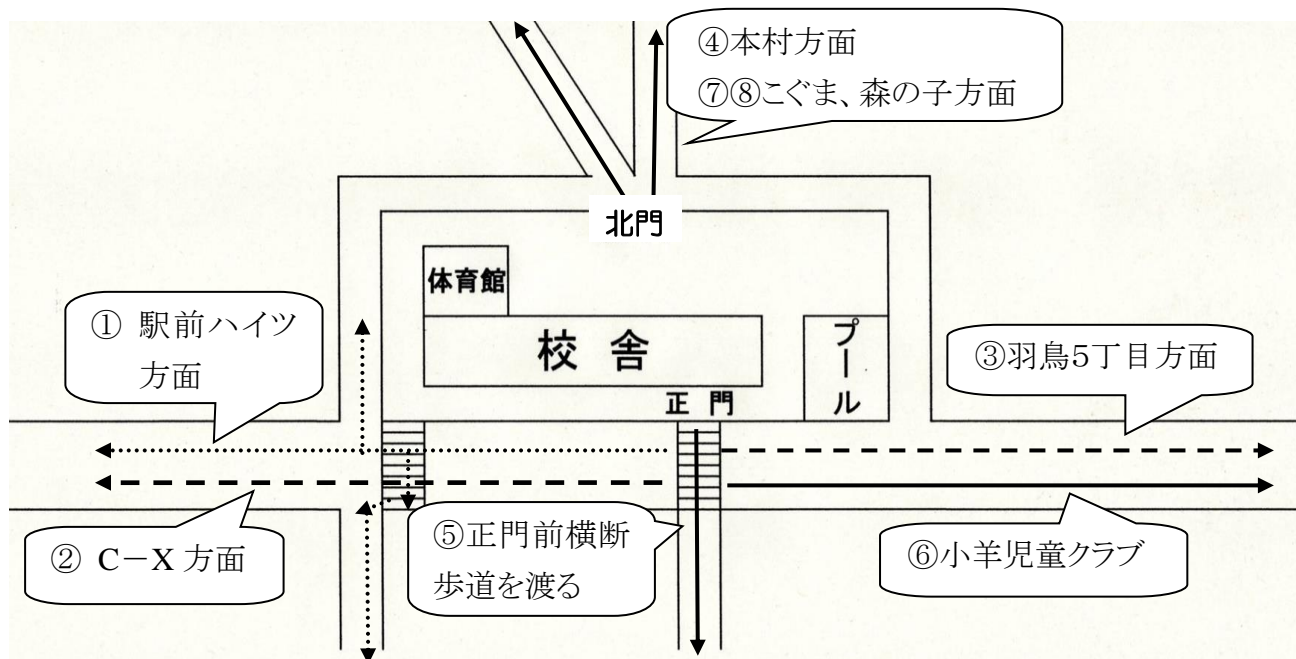

番号	色	下校方面	集団下校の解散場所
①	赤	駅前ハイツ方面（正門を出て西方面）	うちこし公園前の信号付近
②	紫	C-X方面（神台周辺）	J:COM 前
③	緑	羽鳥5丁目方面（正門を出て東方面）	旧やまとや前の横断歩道付近
④	黄	本村（裏門を出て国道方面）	橋本造園土木前
⑤	青	正門前の横断歩道を渡る	桜新道交差点の横断歩道付近
⑥	ピンク	小羊児童クラブ	学童のスタッフさんが学校までお迎え
⑦	黒	こぐま児童クラブ	
⑧	オレンジ	森の子児童クラブ	
⑧	白	その他の学童	お迎えの有無を各自ご確認ください。

<記入例>

新入学児童個人カード 【文書分類 6301】 藤沢市立羽鳥小学校 【部外秘】	下校方面	(学童名)
		小羊 (予定)
児童氏名	ふりがな はとり はなこ	性別
	羽鳥 花子	男 <input type="radio"/> 女 <input checked="" type="radio"/>

7. 保健室から

一人一人が小学校生活を楽しく健やかに送れますように、ご家庭と協力していきたいと思っております。どうぞよろしくお願いいたします。

◆ご家庭での健康管理について◆

★小学校生活が始まると、最初のころはとても疲れます。できるだけお家で体を休ませるようにしてください。また、睡眠不足や朝食抜きでは、登校後もだるさや頭痛の原因になります。ご家庭では、睡眠、食事のリズムを整えるようにお願いします。

★登校前に、ご家庭で健康観察をお願いします。朝から具合が悪い、熱があるときには無理して登校せず、おうちで様子を見てください。

◆学校での健康診断◆

★4月から6月にかけて、定期健康診断を行います。

- ・身体計測 ・視力検査 ・聴力検査 ・尿検査 ・心臓検診
- ・内科検診 ・結核検診 ・脊柱側湾症検診 ・眼科検診
- ・耳鼻科検診(2, 4, 6年のみ) ・歯科検診

★健康診断の結果や、お子さんの心身のことで気になることがありましたら、いつでもご相談ください。

◆学校において予防すべき感染症について◆

★以下の病気は法律で「学校において予防すべき感染症」に指定されており、医師の許可があるまで休ませてください。出席停止となり、欠席にはなりません。診断書等の提出は必要ありません。

- ・インフルエンザ ・麻疹(はしか) ・水痘(水ぼうそう) ・風疹(三日ばしか)
- ・流行性耳下腺炎(おたふくかぜ) ・新型コロナウイルス
- ・流行性角結膜炎(はやり目) ・溶連菌感染症 ・マイコプラズマ感染症
- ・感染性胃腸炎(ノロウイルス、ロタウイルス、アデノウイルス感染症) 等

◆保健室での応急手当について◆

- ★学校でのけがについては応急手当を行いますが、その後はご家庭でみてください。医療機関での受診が必要になる場合には、保護者の方に連絡しますのでお迎えに来ていただき、受診をお願いします。
- ★学校で具合が悪くなった時は、保健室で休んで様子をみますが、回復せず教室に戻れない場合には、ご連絡しますので、お迎えをお願いします。

◆保健調査票・児童カードについて◆

- ★入学式当日にお渡しする[㊟]書類で、急病や事故などの時に、参考にさせていただきます。健康状態や体質など、できるだけ詳しくご記入ください。
- ★緊急連絡先などの内容に変更がありましたら、速やかに担任まで連絡をお願いします。

◆日本スポーツ振興センター・藤沢市学校事故措置条例について◆

- ★登下校中を含め、学校管理下でけがをして医療機関にかかった場合、規定による治療費や見舞金の給付があります。詳しくは、入学式当日にお渡しする説明のプリントをご覧ください。

8. 給食室から

- ★食事の前の手洗いを習慣づけましょう。(毎日、清潔なハンカチ等を持たせてください。)
- ★給食時間は、準備と後片付けも含めて45分間です。
1年生は他の学年よりも時間を長くとりますが、25分～30分くらいで食べられるように習慣づけましょう。
- ★給食当番は白衣、帽子、マスクを服の上に着ます。(白衣・帽子は共有です)自分で着たり、脱いだり、たためたりできるようにしましょう。
- ★白衣と帽子は学校で用意します。給食当番が終わると、持ち帰ります。ご家庭で洗濯、アイロンがけ、修繕をお願いします。
洗濯の際は、あまり香りの強くない洗剤・柔軟剤の使用をお願いします。
- ★マスクは、個人持ちとなりますのでご用意をお願いします。感染症予防ではなく、衛生面での配慮です。
- ★偏食のあるお子さんは、無理をさせないでください。
- ★はしを使えるように練習しましょう。
- ★食物アレルギーで給食対応を希望される方は、お渡しする書類がありますので、説明会の後でお声かけください。欠席の方は学校へ連絡をお願いします。



新1年生の給食開始は、

4月21日(月)

最初のメニューは、6年生になっても忘れないようです。
今年のメニューはなんでしょう？

お楽しみに!



ふじさわバランストリオ

藤沢市学校給食使用食材一覧表

*新たに追加された食材

2024年12月（毎年見直し）

〈別紙5〉

米および米製品	米粒麦、もちぎび、精白米、もち米、ビーフン、黒米、赤米、上新粉、白玉粉、白玉もち、よもぎ団子、団子、フオー、米粉、押麦
小麦および小麦製品	パン、ナン、ソフトめん、ホットラーメン、ゆでめん、ハードめん 乾めん（うどん・そうめん、ひもかわ）、中華むしめん、スパゲッティ、ヌイユ、マカロニ 小麦粉、麩、シユウマイの皮、ワントンの皮、ぎょうざの皮、はるまぎの皮、パン粉、ビスケット、クラッカー、ドーナツ、せんべい（汁用）
いも・でんぷん類	こんにゃく、つきこんにゃく、しらたき、さつまいも、さといも、じゃがいも、でんぷん、はるさめ、しいも、長いも
砂糖類	黒砂糖、上白糖、三温糖、きび砂糖、グラニュー糖、ハチミツ、
豆類	ジャム（いちご、梅、ブルーベリー、マーマレード、りんご、あんず、みかん、ラ・フランス、湘南ゴールド、ブルー）
豆製品	小豆、白いんげん豆、金時豆、赤えんどう豆、ささげ、大豆、青大豆、黒豆、くらかげ豆、紫花豆、黒千石大豆、うずら豆
種実類	さなぎ、豆腐、生揚げ、油揚げ、高野豆腐、納豆、ゆば、おから、豆乳、みそ、乾燥大豆
	アーモンド、栗、ごま
野菜	グリーンアスパラガス、さやえんどう、さやいんげん、オクラ、かぶ、かぼちゃ、こまつな、春菊、ズッキーニ 大根、切干大根、チンゲン菜、トマト、なばな、にら、にんじん、ゴーヤ、にんにくの芽、パセリ、ピーマン、赤ピーマン 黄ピーマン、プロッコリー、ほうれんそう、みつば、よもぎ、わけぎ、えだまめ、きゅうり、グリーンピース、カリフラワー かんぴょう、キャベツ、ごぼう、しょうが、セロリ、そら豆、たけのこ、たまねぎ、とうもろこし、ヤングコーン、モロヘイヤ なす、セリ、にんにく、ながねぎ、はくさい、もやし、大豆もやし、レタス、とうがん、こねぎ、水菜、葉ねぎ、ケール など
果物類	みかん、みかん以外のかんきつ類、柿、スイカ、りんご、なし、バナナ、びわ、いちご
きのこ類	メロン、レモン、ブルーベリー、レーズン、缶詰（みかん、みかん以外のかんきつ類、もも、洋なし、りんご、パイナップル、ぶどう）
藻類	えのきだけ、エリンギ、きくらげ、しめじ、白しめじ、なめこ、マッシュルーム、まいだけ
魚類・魚加工品	のり、昆布、寒天缶詰、ひじき、わかめ、もずく、青のり、あおさ 赤魚、あじ、あなご、いわし、かじき、かつお、かつお節、かれい、きす、金目鯛、たら、銀だら、鮭、さわら、さんま、 さば、ぶり、メルルーサ、ししゃも、太刀魚、まぐろ、ツナ缶、じゃこ、ごまめ、しらす、たみいわし、きびなご、わかさぎ、ほき モウカサメ、シイラ、ハタハタ、白糸たら、ミナコゴカマス
肉類	あさり、ほたて、いか、えび、桜えび、アミ、かに、たこ、かまぼこ、ちくわ、なると、はんぺん、さつまあげ、黒はんぺん
卵類	牛肉、豚肉、鶏肉、ハム、ベーコン、ウインナー、しゅうまい、ミートボール、ハンバーグ、豚レバー、鶏レバー
乳製品	鶏卵、うずら卵
油脂類	牛乳、脱脂粉乳、ヨーグルト、チーズ、生クリーム、サワークリーム
菓子類	米油、ごま油、オリーブ油、バター、マーガリン、マヨネーズ
調味料、香辛料、香草類	果実ジュース（オレンジ、りんご、ぶどう、パイナップル）、アイスクリーム、フローズンヨーグルト ゼリー（りんご、白桃、みかん、ぶどう、すだち、ラ・フランス、湘南ゴールド、ゆず、レモン、いよかん）、コーヒー飲料、プリン
その他	調味料、豆板醤、甜面醤、乾燥青じそ、乾燥赤じそ、カレー粉、ココア、シナモン、バジル、ローズマリー、タイム、オイスターソースなど 梅干し、麦茶、緑茶、ゼラチン
	上記を除くコンタミネーションの可能性のある特定原材料（そば、落花生（ピーナッツ） ※コンタミネーションとは、原材料として使用していないが製造過程で意図せず微量のアレルゲンが混入すること。 ☆衛生管理上、果物以外は加熱して提供しております。

2025年1月より 変更になる食材	追加	ミナミカゴカマス、鶏レバー、豚レバー
	削除	いとより、ヨーロピアンズブラット

<その他>

○PTA 会費について

PTA 会費は入学後に現金回収させていただく予定です。

○給食費について

学校給食費の納付先は藤沢市会計口座です。

月額4500円(2024年度)

*4月は、回数食です。金額や引き落とし日等の詳細は、入学後に学校給食課よりお知らせがきます。

○就学援助制度について

<資料参照>

○防災備蓄食品について

本校には災害時における児童用飲料水が藤沢市より配布されておりますが、引き渡しまでには時間がかかることが想定されます。そのため児童用食料を確保しています。非常食として保存期間・アレルギーなどを考慮し、レトルトのお粥を購入し備えております。

7年間保存が利きますので、入学時にご購入いただき(1袋 460円)、何事もなければ卒業時にお返し致します。

※金額は2024年度のもので、入学後に金額が確定しましたら、お知らせします。

○ふじさわ子ども総合保険について

<資料参照>

○保護者連絡ツールについて

藤沢市立小中学校においては、学校から保護者の皆様への連絡手段として、バイザー社から提供されている連絡システム「すぐーる」を利用しています。「すぐーる」は、保護者の方に「アプリ」または「メール」を登録していただき、学校から情報を配信するシステムです。

つきましては、2月14日(金)までに、「登録手順書」を参考に「新入生連絡チャンネル」への登録をお願いします。